



室內型 LED指示螢幕

型號：

IPMPGI-1031 (單層)

IPMPGI-1032 (雙層)

IPMPGI-1033 (三層)

- ▶ 支援紅/綠/黃三色顯示
- ▶ 支援英文字母、中文字、數字和箭頭顯示
- ▶ 支援TCP/IP，即時顯示可用車位數量
- ▶ 採用RJ-45接口設計，相容性強

產品規格

型號	IPMPGI-1031	IPMPGI-1032	IPMPGI-1033
螢幕	LED (支援紅/綠/黃 · 三色顯示)		
顯示螢幕尺寸(L × W)	488 mm × 244 mm	976 mm × 244 mm	1464 mm × 244 mm
顯示內容	英文字母、中文字、數字、箭頭		
像素	1R1PG		
解析度	2,048 dots (64×32, 每行4英文字), 點拼接: 7.62 mm (0.3")	4,096 dots (128×32, 每行8英文字), 點拼接: 7.62 mm (0.3")	6,144 dots (192×32, 每行12英文字), 點拼接: 7.62 mm (0.3")
顯示器壽命	100,000 h		
亮度	1000 cd/m ²		
網路接口	1 × 100 Mbps RJ-45 Ethernet port		
電源供應	100–240 VAC		
電源功耗	<35 W	<40 W	<50 W
工作環境	–30 °C to +55 °C (–22 °F to +131 °F) · 10%–90% (RH), non-condensing		
儲存環境	–35 °C to +60 °C (–31 °F to +140 °F) · 10%–90%, non-condensing		
防護等級	IP50		
產品尺寸(L × W × H)	757 × 65 × 277 mm	1,245 × 65 × 277 mm	1,733 × 65 × 277 mm
重量	5.5 kg (12.13 lb)	8.5 kg (18.74 lb)	11.7 kg (25.79 lb)
安裝	吸頂式安裝		

產品尺寸

(單位:mm[inch])

IPMPGI-1031(單層)

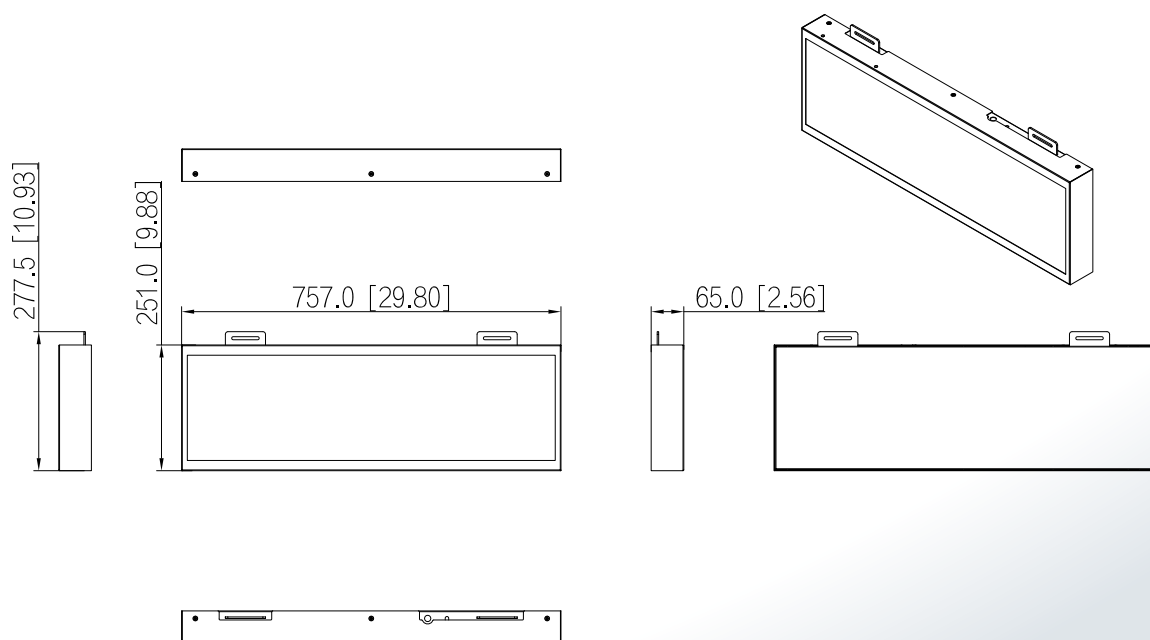

IPMPGI-1032(雙層)

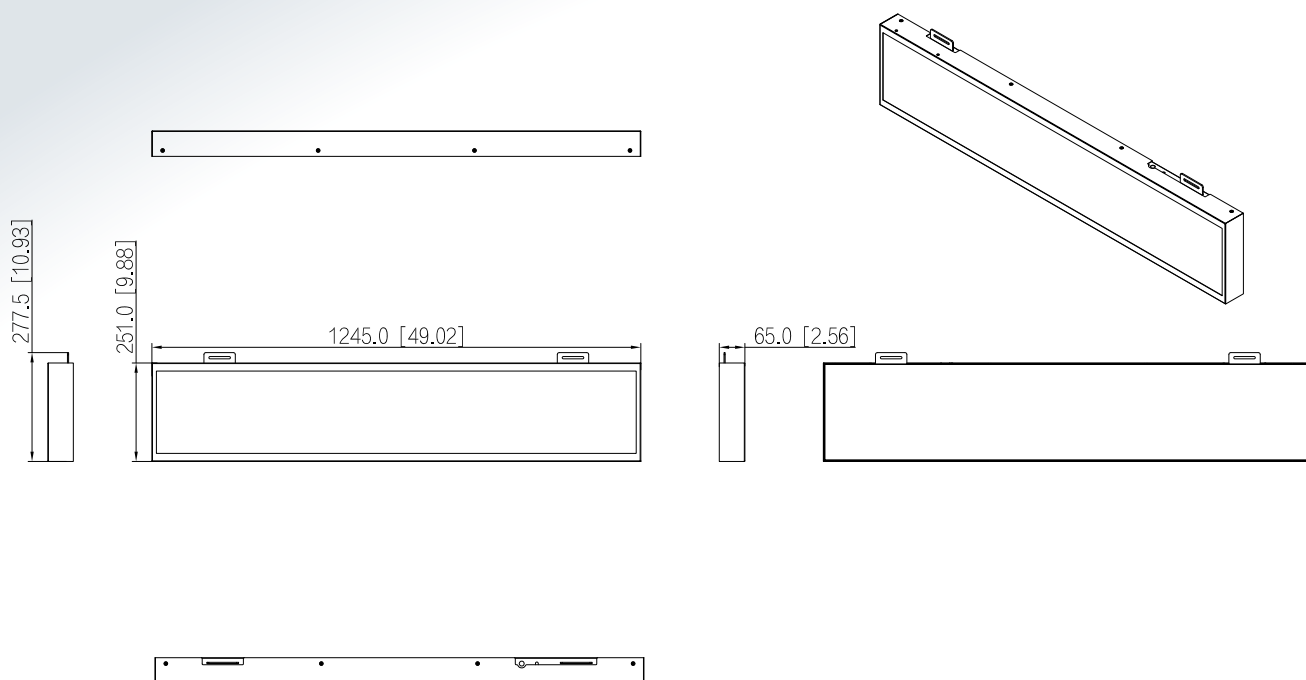

IPMPGI-1033(三層)

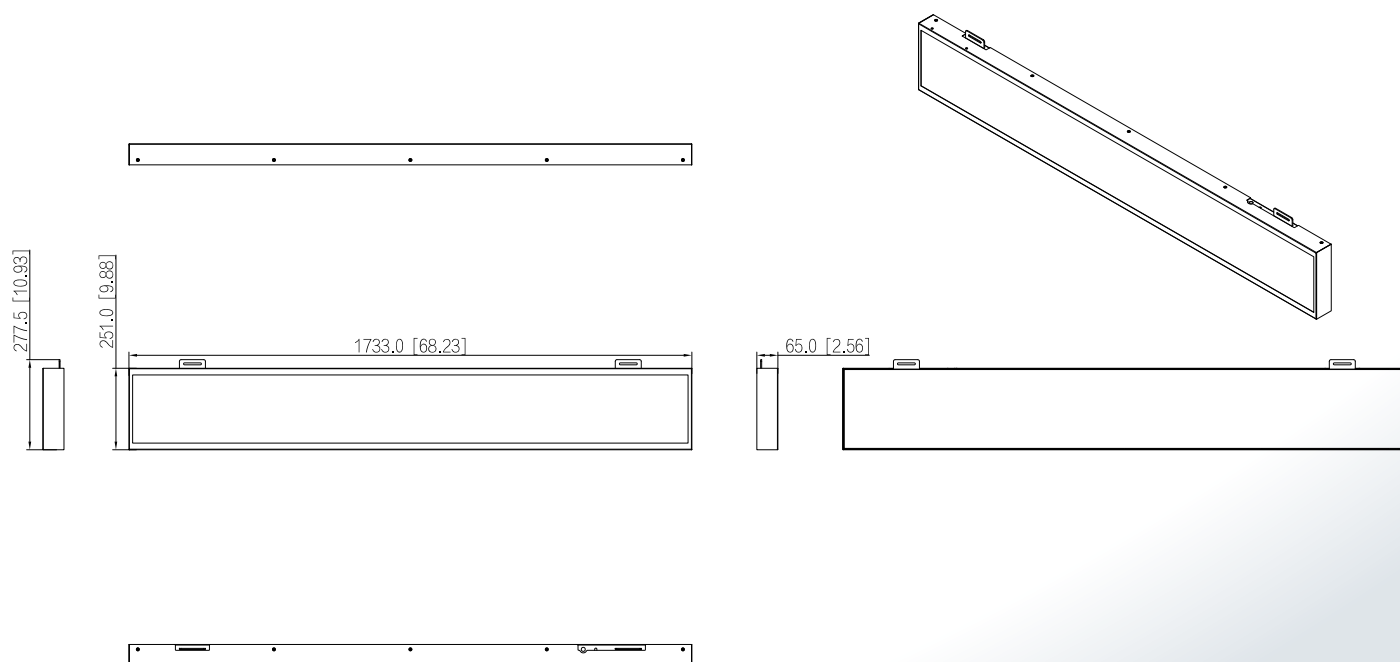

安裝方式

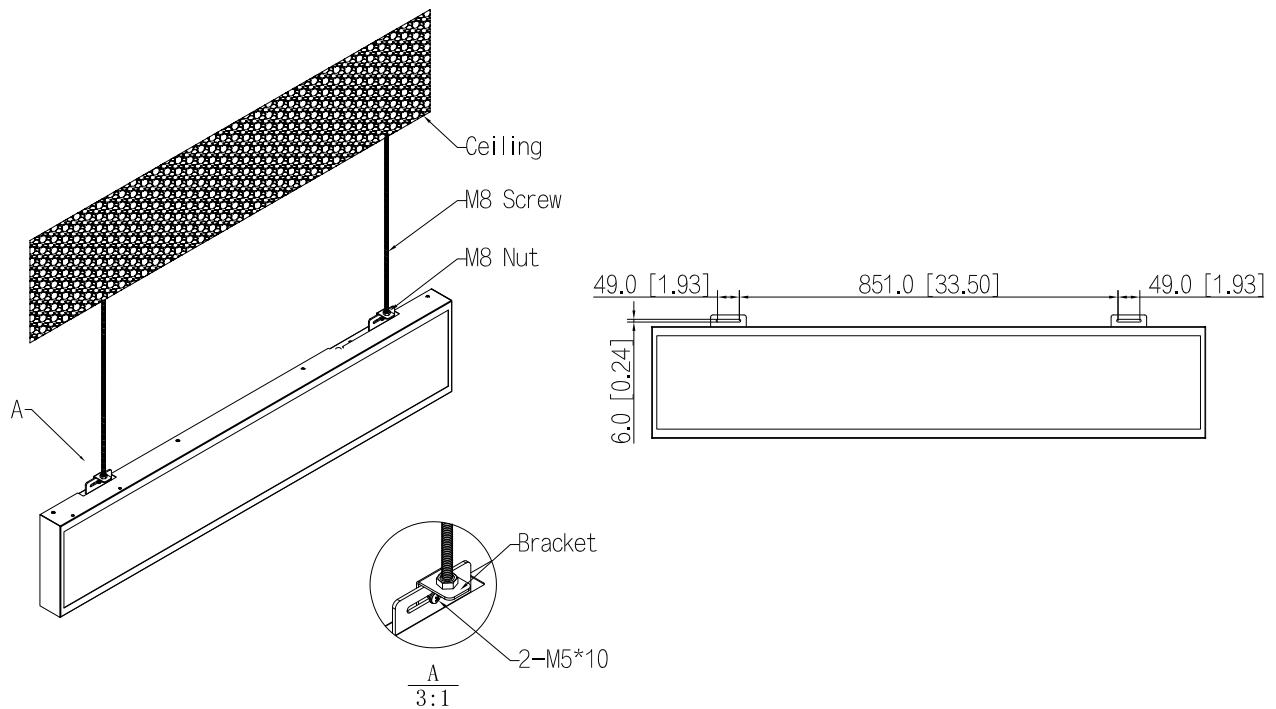
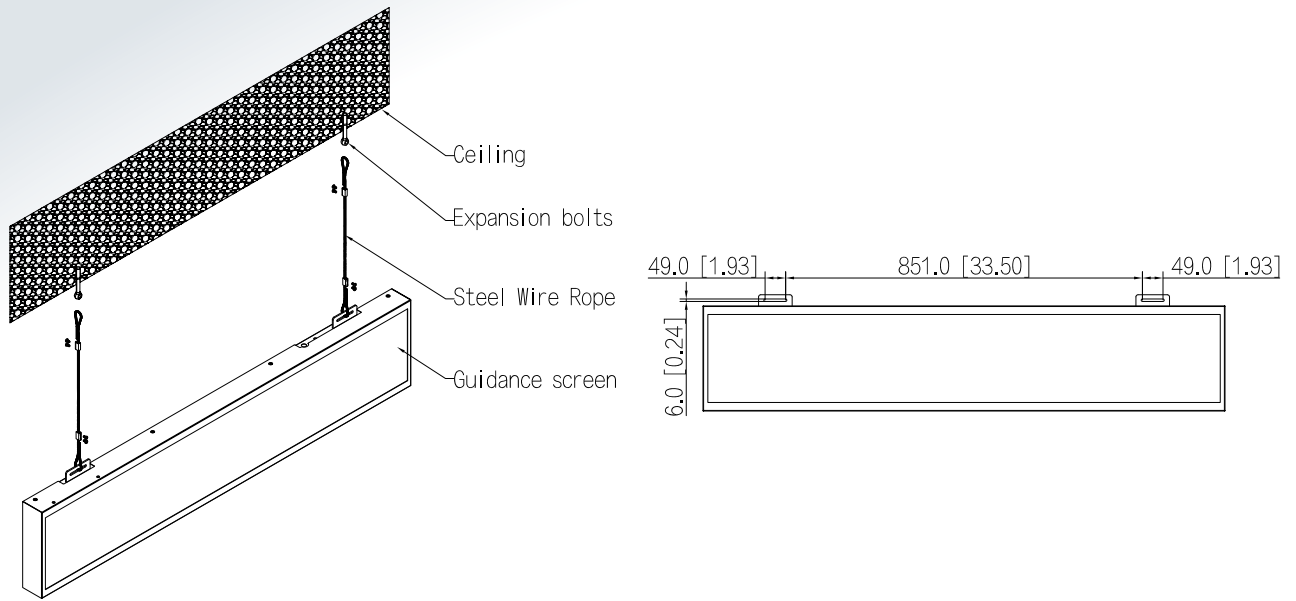

LINE@
加入好友



facebook
追蹤我們

※型錄規格若與實機不符，以實機為準。
※本公司保留修改此規格之權利，修改後不另行通知，實際內容請隨時來電洽詢。

V2305.0

聯順台北

235新北市中和區立德街148巷50號1樓
TEL : (02)3234-9000
FAX : (02)3234-7700

聯順台中

402台中市南區高工南路81號
TEL : (04)2262-6799
FAX : (04)2262-7098

聯順嘉義

600嘉義市台斗街65號
TEL : (05)2753-359
FAX : (05)2753-259

聯順高雄

807高雄市三民區憲政路336號
TEL : (07)2255-158
FAX : (07)2255-176